



BITZER Software v6.17.9 rev2773

Предварительный расчет
Промышленная Холодильная Компания
info@phk-holod.ru

24.05.2023 / Все данные могут быть изменены.

1 / 5

Обзор проекта

Выбранные компрессоры

2-х-ступенчатые полугерметичные поршневые компрессоры 1x S66G-50.2Y



Выбор: 2-х-ступенчатые полугерметичные поршневые компрессоры

Исходные данные

модель компрессора	S66G-50.2Y	Темп. всасываемых паров	20,00 °C
Хладагент	R404A	Полезный перегрев	100%
Темп., используемая в расчете	Темп. "точки росы"	Энергоснабжение	400V-3-50Hz
Режим эксплуатации	с переохладителем		

Результат

Q [W]	Холодопроизвод-сть	COP [-]	COP/КПД
Q* [W]	Холодопроизвод-сть*	COP* [-]	COP/КПД *
P [kW]	Потребл. мощность	mLP [kg/h]	Массов. расход LP
I [A]	Ток	pm [bar(a)]	Промежут. давление
Qc [W]	Производительность конденсатора		

tc	to	-25°C	-30°C	-35°C	-40°C	-45°C	-50°C	-55°C	-60°C
30°C	Q [W]	72404	62537	53198	44450	36410	29210	22943	17635
	Q* [W]	63556	53005	43537	35131	27800	21553	16369	12172
	P [kW]	37,7	34,5	31,4	28,3	25,3	22,4	19,59	16,98
	I [A]	62,8	58,4	54,2	50,1	46,3	42,9	39,7	37,1
	Qc [W]	110081	97079	84608	72767	61706	51587	42537	34617
	COP [-]	1,92	1,81	1,69	1,57	1,44	1,31	1,17	1,04
	COP* [-]	1,69	1,53	1,39	1,24	1,10	0,96	0,84	0,72
	mLP [kg/h]	1547	1284	1050	845	666	515	391	290
	pm [bar(a)]	6,87	6,01	5,20	4,46	3,78	3,17	2,64	2,17
40°C	Q [W]	69722	60128	51014	42529	34819	27983	22050	16979
	Q* [W]	56467	46844	38280	30770	24308	18863	14359	10685
	P [kW]	42,5	38,8	35,2	31,7	28,3	25,1	22,0	19,05
	I [A]	69,7	64,4	59,3	54,6	50,1	46,1	42,4	39,2
	Qc [W]	112259	98934	86204	74223	63144	53073	44045	36025
	COP [-]	1,64	1,55	1,45	1,34	1,23	1,12	1,00	0,89
	COP* [-]	1,33	1,21	1,09	0,97	0,86	0,75	0,65	0,56
	mLP [kg/h]	1543	1273	1036	829	653	505	384	285
	pm [bar(a)]	7,48	6,55	5,70	4,92	4,21	3,56	2,98	2,46
50°C	Q [W]	66839	57432	48675	40649	33410	26952	21205	--
	Q* [W]	48452	40129	32773	26370	20883	16234	12311	
	P [kW]	47,4	43,2	39,1	35,1	31,3	27,7	24,2	
	I [A]	76,8	70,6	64,7	59,2	54,1	49,3	45,0	
	Qc [W]	114249	100589	87736	75770	64741	54645	45405	
	COP [-]	1,41	1,33	1,25	1,16	1,07	0,97	0,88	
	COP* [-]	1,02	0,93	0,84	0,75	0,67	0,59	0,51	
	mLP [kg/h]	1526	1256	1020	817	645	500	378	
	pm [bar(a)]	8,15	7,16	6,26	5,44	4,68	3,99	3,36	

-- Расчет невозможен (см.сообщение в окне "точка расчета")

*по стандарту EN12900 (темп. всас-ых паров 20°C, переохла-ние жидк-ти 0 K)

Границы применения S66G-50.2

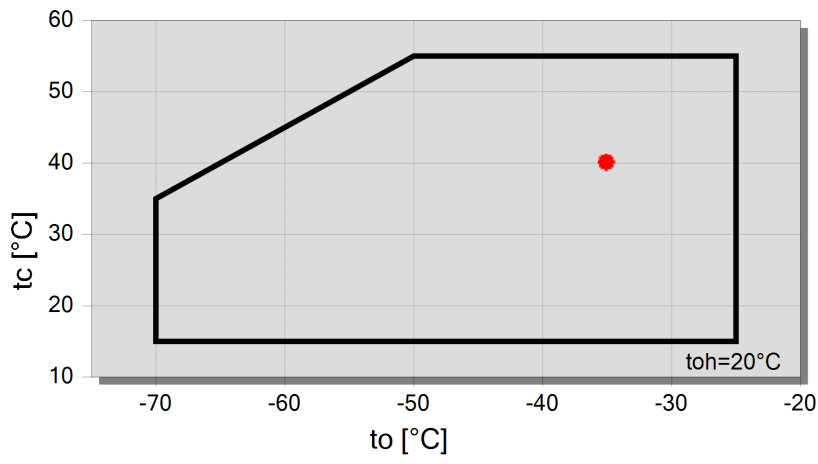

Условные обозначения

● A



Технические данные: S66G-50.2Y

Размеры и соединения

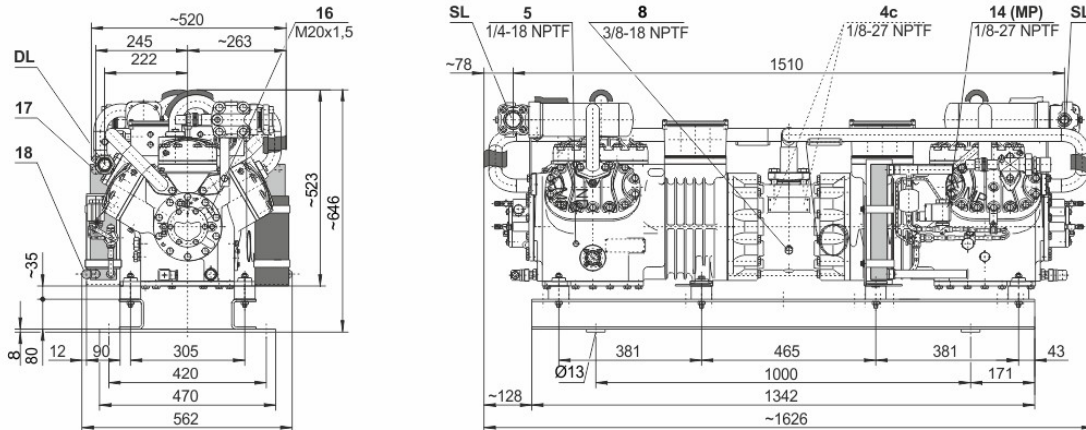

Технические данные

Технические параметры

Объемная произв-сть (1450 об/мин 50Гц)	169.00 / 84.60 m ³ /h
Объемная произв-сть(1750 об/мин 60Гц)	203.97 / 102.10 m ³ /h
Цилиндры x Диаметр НД/ВД x Ход поршня	6+6 x 75/ 75 mm x 55 mm
Вес	459 kg
Макс. избыточное давление (НД/ПД/ВД)	19 / 19 / 28 bar
Присоединение линии всасывания	2x42 mm - 1 5/8"
Присоединение линии нагнетания	2x35 mm - 1 3/8"
Тип масла для R404A/R507A	BSE32 (Standard)
Тип масла для R448A/R449A/R454C	BSE32 (Standard)
Тип масла для R22	B5.2 (Option)

Параметры мотора

Напряжение мотора (др. по запросу)	380-420V PW-3-50Hz
Максимальный рабочий ток	2x43.0 A
Соотношение обмоток	50/50
Пусковой ток (ротор заблокирован)	2x116.0 A Y / 2x193.0 A YY
Мах. энергопотребление	2 x 25,5 kW

Комплект поставки

Защита мотора	SE-B2 (Standard)
Класс защиты	IP54 (Standard), IP66 (Option)
Антивибрационные демпферы	Standard
Расширительный клапан для впрыска жидкости	Standard
Смотровое стекло	Standard
Фильтр-осушитель	Standard
Электромагнитный клапан	Standard
Заправка масла	9.50 dm ³

Доступные опции

Подогреватель масла в картере	2x140 W (Option)
Контроль давления масла	MP54 (Option), Delta P II(Option)
Сервисный масляный клапан	Option
Датчик температуры нагнетания	Option
CIC(только для R22;вместо расширительного клапана для впрыска жидкости)	Option
Переохладитель жидк. (м.б. смонтирован)	Option



2-х-ступенчатые полугерметичные поршневые компрессоры

Совет

Вместо TPB может быть применена CIC-система для хладагента R22. Использование CIC-системы для хладагентов R404A/R507A не рекомендуется.

Производительность конденсатора

Производительность конденсатора может быть рассчитана с учетом или без учета теплоотдачи за счёт естественной конвекции и лучистого теплообмена. Эту опцию можно найти, выбрав в меню "Программа/Опции". Теплоотдача за счёт естественной конвекции и лучистого теплообмена составляет постоянные 5% от теплоотдачи за счёт вынужденной конвекции. Значение производительности конденсатора может быть найдено в таблице с результатами в соответствующей строке. См. строку «Производительность конденсатора (с учетом НХ)».

Обозначения присоединительных штуцеров на изображениях в окне меню "Тех. Данные/Размеры":

- 1 Реле высокого давления (HP)
 - 2 Присоединение для датчика температуры нагнетаемого газа (HP) (для 4VE(S)-6Y .. 4NE(S)-20(Y) присоединение для датчика CIC как альтернатива)
 - 3 Реле низкого давления (LP)
 - 4 CIC-система: сопло впрыска (работа без переохладителя жидкости)
 - 4b Присоединение для датчика CIC
 - 4c Пробка штуцера заправки маслом
 - 5 Слив масла
 - 6 Слив масла/ магнитная ловушка (масляный фильтр)
 - 7 Масляный фильтр
 - 8 Возврат масла (маслоотделитель)
 - 8* Возврат масла для NH₃ и нерастворимое масло
 - 9 Масляная и газовая линии выравнивания (параллельное подключение)
 - 9a Линия выравнивания давления газа (параллельное подключение)
 - 9b Присоединение для контроля циркуляции масла (опто-электронный датчик уровня масла "OLC-K1" или дифференциальное реле давления масла "Delta-P11")
 - 10 Подогреватель масла в картере
 - 11 Присоединение для трубки высокого давления +
 - 12 Присоединение для трубки низкого давления –
 - 13 Присоединение промежуточного давления (MP)
 - 14 Впрыск жидкого хладагента (работа без переохладителя жидкости и с TPB)
 - 15 Присоединение для реле перепада давления "Delta-P"
 - 16 Присоединение для реле перепада давления "Delta-P"
 - 17 Вход жидкого хладагента в переохладитель
 - 18 Выход хладагента из переохладителя жидкости.
 - 19 Поверхность обжима
 - 20 Клеммная плата
 - 21 Сервисный штуцер для масляного клапана
 - 22 Предохранительный клапан сброса давления в атмосферу (сторона нагнетания)
 - 23 Предохранительный клапан сброса давления в атмосферу (сторона всасывания)
 - SL Линия всасывания
 - DL Линия нагнетания
- Размеры с допусками по EN ISO 13920-B.