



СЕРИЯ XC700/800/900M: КОНТРОЛЛЕРЫ ДЛЯ СИСТЕМ С ВЫХОДАМИ ДЛЯ ДО 11 КОМПРЕССОРОВ/ВЕНТИЛЯТОРОВ – ПОСЛЕДОВАТЕЛЬНЫЙ ВЫХОД

- Серия XC700/800/900M разработана для систем с управлением и регулированием компрессоров и вентиляторов в компрессорных установках
- Управление компрессорными установками вплоть до 9 компрессоров и 6 вентиляторов (макс. 11 нагрузок)
- Управление с Зонай пропорциональности или Нейтральной зоной
- Активация нагрузок: в установленной последовательности или с автоматической ротацией
- Настройки задержек времени и безопасности
- Индикация температуры и давления в зависимости от хладагента (включая и аммиак)
- Пониженная уставка для энергосберегающего регулирования
- Управление аварийными входами: для каждой нагрузки, реле высокого и низкого давления, уровня жидкости
- Запись рабочих данных: давление и нагрузки
- Запись последних 10 аварий: тип аварии, дата и время для вызова сервисной службы
- Печать графиков и рабочих данных через инфракрасный порт вместе с параметрами и авариями (XC900M)
- Встроенный счетчик времени работы каждой ступени + сигнал о "необходимости обслуживания"
- Стандартный протокол связи ModBUS-RTU
- Разъем для Hot Key или Prog tool kit для быстрого и легкого программирования
- Максимальное энергопотребления 12ВА
- Двойной дисплей с красными (высотой 13,2мм) и зелеными светодиодами (высотой 13,2мм)
- Стандартная защита компрессора
- Тип хладагента: R22, R134A, R404A, R507, R717 (доступны и другие)
- Разрешение: 1/100бар - для всасывания, 1/10бар - для конденсации

КАК ЗАКАЗАТЬ

XCM X C M - A B O D E

A	B	D	E
Электропитание	Вход	Единицы измерения	Расширенная память для И/К порта
2 = 24В пер.тока 4 = 110В пер.тока 5 = 230В пер.тока	A = Всасывание PP07; Конденсация PP30 B = Всасывание PP07; Конденсация NTC C = Всасывание NTC; Конденсация PP30 D = Всасывание PP11; Конденсация NTC E = Всасывание PP11; Конденсация PP30 N = NTC	1 = Бар - °C 2 = PSI - °F 3 = кПа - °C	0 = Нет 1 = Да

Типовая распечатка списка аварий

```

Dixell-XC911M
Alarm List

Code      From      To
A14F 15:02 29/06 15:04 29/06
A14F 15:01 29/06 15:02 29/06
A04C 12:13 29/06 12:14 29/06
A01F 11:54 29/06 11:59 29/06

Index:
Er0L Low pressure-switch alarm
Er0H High pressure-switch alarm
A01C Suction probe alarm
A01F Condensing probe alarm
A02C Compr. digit. input alarm
A02F Fan digital input alarm
A03C Suction low pressure alarm
A04C Suction high press. alarm
A03F Condensing low press. alr
A04F Condensing high press. alr
A05 Liquid level alarm
A11F Clock faulty
A11L Data clock lost
A12 Output number not valid
A13L EEPROM data not valid
A13F EEPROM broken (service)
A14C Compr maintenance call
A14F Fan maintenance call

Print date:02/07/2008
Print time:09:20
    
```

Распечатка поведения нагрузок и температуры/давления

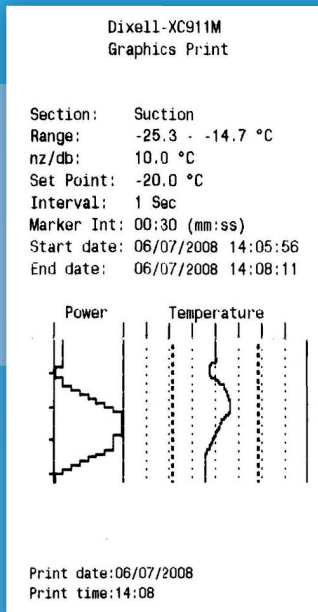

Распечатка параметров

```

Type:Compressor (Cnf)
Label Value M.U. Range
*****
CpNu 5 Num 1/5
CtyP 1 Num 0/1
CpSt 1 Num 1/1
rty bP Flag db/ bP
Sty F Flag rt/ F
FtyP r404 Num r22/ 134
PbC ntC Num Cur/ntC
CAL 0.02 Num -1.00/1.00
SEP 1 Flag 0/1
rSIP 1 Flag 0/1
LLI 1 Flag 0/1
ALIP 1 Flag 0/1
StPP 1 Flag 0/1
PSc 0 Num 0/255

Type:Fan (Cnf)
Label Value M.U. Range
*****
nFn 6 Num 0/6
PbC ntC Num Cur/ntC
CAL 0.05 Num -1.00/1.00
SEP 1 Flag 0/1
PSc 0 Num 0/255

Type:Fan (Opr)
Label Value M.U. Range
*****
SetN 10.68 Bar 7.07/28.87
SetR 14.02 Bar 7.07/28.87
dEU bAr Flag bAr/ °C
Pbd 2.00 Bar 0.10/5.00
don 4 Sec 0/255
doF 9 Sec 0/255
rot no Flag no/YES
LSE 7.07 Bar 2.52/28.86
HSE 28.87 Bar 7.06/28.87
LAL 6.09 Bar 0.00/5.68
HAL 8.99 Bar 0.00/24.32
tAo 0 Min 0/255
PEn 9 Num 0/15
PEI 10 Min 1/15
FPP 0 Flag 0/1
FPr 3 Num 0/6
rELP AbS Num AbS/rEL
PSo 0 Num 0/255

Print date:12/07/2008
Print time:16:34
    
```



XC09PR: инфракрасный термопринтер, совместимый с контроллерами XC900M для компрессорных установок. Может распечатывать аварии, параметры и данные, сохраненные контроллером

РЕГУЛИРОВАНИЕ С ЗОНОЙ ПРОПОРЦИОНАЛЬНОСТИ

Задается значение давления (Уставка), а зона регулирования (Pbd) располагается вокруг уставки. Затем зона регулирования разбивается на равные части, по одной для каждой ступени управления. При увеличении давления и прохождении через разные ступени, контроллер активирует каждую нагрузку. Если давление падает, нагрузки выключаются. Таким образом, сверху зоны регулирования все компрессоры будут работать, в то время как ниже зоны все они будут выключены. Включение и выключение нагрузок выполняется таким образом, чтобы сбалансировать их наработку. Данный график в упрощенном виде показывает алгоритм регулирования с 4-мя равными нагрузками.

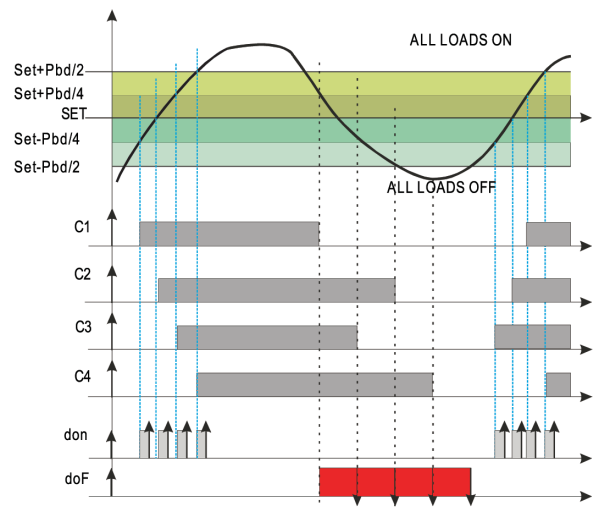

РЕГУЛИРОВАНИЕ С НЕЙТРАЛЬНОЙ ЗОНОЙ

Программируются значение давления (Уставка) и зона (Pbd), которая расположена симметрично по отношению к Уставке. В пределах этой зоны может существовать состояние баланса системы, где контроллер будет поддерживать состояние выходов. Если давление выходит за пределы этой зоны, то начинается включение и выключение имеющихся выходов, учитывая задержки, установленные параметрами "don" (задержка между двумя последовательными пусками) и "doF" (задержка между двумя последовательными остановками), всегда соблюдая защитные временные настройки каждого компрессора. Данный график в упрощенном виде показывает регулирование с нейтральной зоной и с равными нагрузками.

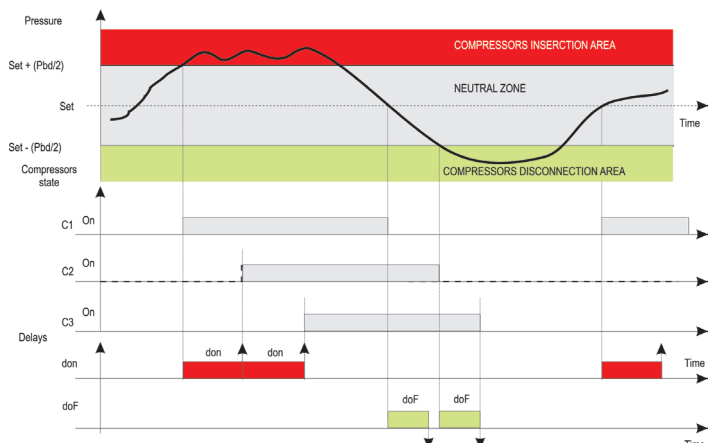

XC700/800/900M

КОНТРОЛЛЕРЫ ДЛЯ УПРАВЛЕНИЯ до 6 КОМПРЕССОРОВ или ВЕНТИЛЯТОРОВ



M: 72x144мм

XC706M

Цифровой контроллер для компрессорных установок с 6 выходами

ХАРАКТЕРИСТИКИ

XC706M

Первый дисплей (всасывание/темп.): кол-во цифр

4 с дес.т.

Второй дисплей (всасывание/давл.): кол-во цифр

4 с дес.т.

Электропитание

24, 110, 230В пер.тока

Датчиковые входы

Всасывание

NTC/4÷20мА

Конденсация

Цифровые входы

Реле низкого давления

прис.

Реле высокого давления

Уровень жидкости

прис.

Цепь безопасности нагрузки

6

Релейные выходы

Нагрузки

6 x 8А

Авария

2 x 8А

Регистратор

Аварии

последние 10

Данные

Другие

Выход для Hot Key/Prog Tool Kit

прис.

Последовательный выход

RS485

Инфракрасный выход

Пониженная уставка

прис.

Зуммер

прис.

Часы реального времени

прис.

XC706M

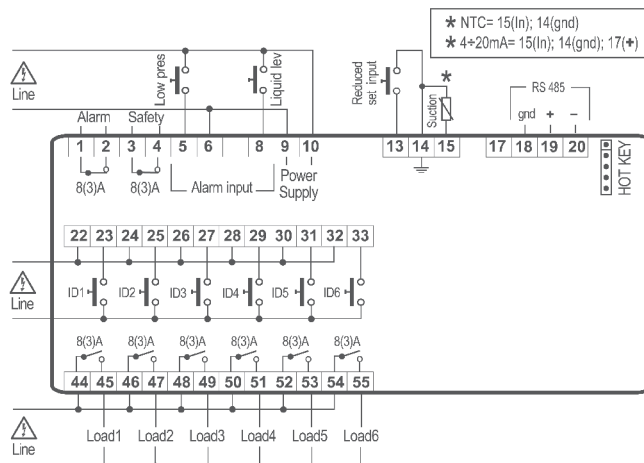

XC700/800/900M

КОНТРОЛЛЕРЫ для ОДНОВРЕМЕННОГО УПРАВЛЕНИЯ до 11 КОМПРЕССОРОВ или ВЕНТИЛЯТОРОВ



M: 72x144мм

XC807M	Цифровой контроллер с 7 выходами для компрессорных установок
XC811M	Цифровой контроллер с 11 выходами для компрессорных установок
XC907M	Цифровой контроллер с 7 выходами для компрессорных установок + запись данных
XC911M	Цифровой контроллер с 11 выходами для компрессорных установок + запись данных

ХАРАКТЕРИСТИКИ	XC807M	XC811M	XC907M	XC911M
Первый дисплей: кол-во цифр	4 с дес.т.	4 с дес.т.	4 с дес.т.	4 с дес.т.
Второй дисплей: кол-во цифр	4 с дес.т.	4 с дес.т.	4 с дес.т.	4 с дес.т.
Электропитание	24, 110, 230В пер.тока	24, 110, 230В пер.тока	24, 110, 230В пер.тока	24, 110, 230В пер.тока
Датчиковые входы				
Всасывание	NTC/4÷20мА	NTC/4÷20мА	NTC/4÷20мА	NTC/4÷20мА
Конденсация	NTC/4÷20мА	NTC/4÷20мА	NTC/4÷20мА	NTC/4÷20мА
Цифровые входы				
Реле низкого давления	прис.	прис.	прис.	прис.
Реле высокого давления	прис.	прис.	прис.	прис.
Уровень жидкости	прис.	прис.	прис.	прис.
Цепь безопасности нагрузки	7	11	7	11
Релейные выходы				
Нагрузки	7 x 8А	11 x 8А	7 x 8А	11 x 8А
Авария	2 x 8А	2 x 8А	2 x 8А	2 x 8А
Регистратор				
Аварии	последние 10	последние 10	последние 10	последние 10
Данные			давление, нагрузки	давление, нагрузки
Другие				
Выход для Hot Key/Prog Tool Kit	прис.	прис.	прис.	прис.
Последовательный выход	RS485	RS485	RS485	RS485
Инфракрасный выход			прис.	прис.
Пониженная уставка	прис.	прис.	прис.	прис.
Зуммер	прис.	прис.	прис.	прис.
Часы реального времени	прис.	прис.	прис.	прис.

XC807M
XC907M

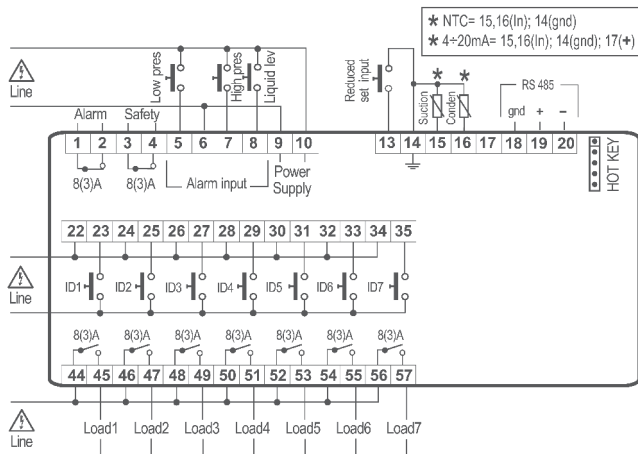

XC811M
XC911M

