

Compresseur / Compressor
Code tension / Voltage code : W

AEZ4430Y

Froid commercial et industriel positif (HP)
Commercial & industrial application (HBP)

220-230V / 50-60Hz - 1~

R134a

N° 212NS-W - ind c

Conditions <i>Conditions</i>	fréquence <i>frequency</i>	Prod frigorifique nominale / <i>nominal refrigerating capacity</i>			Puis. sonore <i>Sound level</i>
		Watts	Kcal/h	BTU/h	
EN 12900	50 Hz	679	584	2315	NF S 31-026/ISO 3743-1 53 dBA
EN 12900	60 Hz	802	690	2735	
Cecomaf	50 Hz	655			
Cecomaf	60 Hz	775			

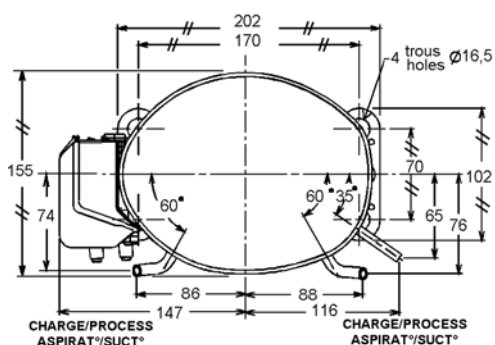
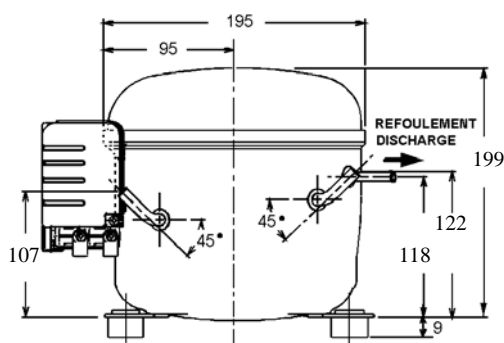

Cylindrée / *Displacement* : 8.8 cm³
 Poids net / *Net weight* : 10.9 Kg
 Charge en huile / *Oil charge* : 350 cm³
 Type d'huile / *Oil type* : P.O.E /
 Détente / *Expansion device* : Capillaire/Détendeur
 Capillary/Exp° valve
 Refroidissement / *Cooling* : Ventilé / Forced

Résistance à 20° C / *Windings resistances at 20° C*
 Phase princ. / *Main Winding* : 5.9 Ohms
 aux. / *Auxiliary Winding* : 18.8 Ohms

Intensité / *Current*
 nom. / *Rated current RLA* : 2.4 / 2.4 A
 max. / *Max current* : 3.5 / 3.6 A
 dém. / *Start current LRA* : 13 / 12.9 A

Ap. Electrique / *Electrical equipment* : CSIR

Protecteur / *Overload* : T0729
 Temporisation / *Time Check* : 2.8s - 5.2s / 13 A
 T° ouverture / *Opening temp.* : 125° C
 fermeture / *Closing temp.* : 61° C
 Option / *optional* : /

Relais Intensité / *Current relay* : MTRP45
 enclenchement / *Pick up* : 6,75A
 déclenchement / *Drop out* : 5,7A
 Option / *optional* :

Condensateur dém. / *Start capacitor* : 64 µF / 330 V

* EN12900: T°cond.+50°C / T°évap. +5°C / T°gas aspirés. +20°C /
 Sous refroidissement. 0K
 * EN 12900 : Cond. T° +50°C / Evap. T° +5°C / Return gas T° +20°C /
 Subcooling. 0K

Pour conduites Ø ext / *For tubing O.D.*

Aspiration <i>Suction</i>	Refolement <i>Discharge</i>	Charge <i>Process</i>
6.35 (1/4")	4.76 (3/16")	6.35 (1/4")

Les caractéristiques données dans cette fiche technique peuvent évoluer sans avis préalable, avec les améliorations que 'TECUMSEH EUROPE' entend toujours apporter à sa production.
 'TECUMSEH EUROPE', in a constant endeavour to improve its products reserves the right to change any information contained in this leaflet without prior warning.



L'UNITE
HERMETIQUE



Tecumseh

