

Температура в камере	°C	0	Температура испарения	°C	-8,0
TD1	°C	8,0	Хладагент		R404A
Minimo numero di unita in cella		1			

Теплообменник	Стандарт	Корпус	Стандарт
Питание вентилятора	Стандарт	Тип вентилятора	Стандарт
Оттайка	Электрический		

Выбранная модель: 1 x STE 32BL7 ED

Мощность	kW	4,431			
TD1	°C	8,0	Сумм поток воздуха	m3/h	2200

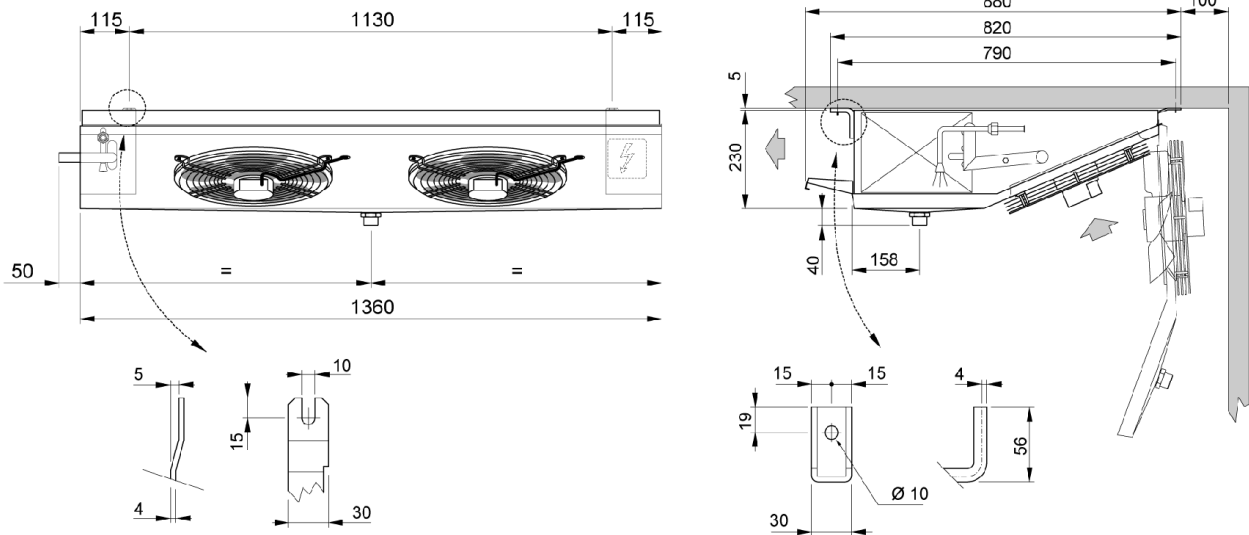

Вес	kg	34,200			
Внешняя поверхность	m2	2,76	Внутренняя поверхность	m2	15,21
Входное подсоединение		1/2" SAE	Выходное подсоединение		22 mm
Мощность цикла	dm3	5,90	Расстояние между ламелями	mm	7
Нагнетательное подсоединение		1" GAS			
Оттайка	ED	Электрический	Электрическая поглощение	Watt	2700
Вентилятор	n.	2	Диаметр	mm	315
Поток воздуха	m3/h	2200	Выброс воздуха	m	10,0
Питание	V	Standard	Скорость вентилятора	rpm	1370
Общая поглощение	A	0,84	Суммарная мощность	Watt	190
Сумм Pwr.S.Lev. 10 m.	dB(A)	45			