

Пользователь йй

19.08.2015

Температура в камере	°C	0	Температура испарения	°C	-8,0
TD1	°C	8,0	Хладагент		R404A
Minimo numero di unita in cella		1			

Теплообменник	Стандарт	Корпус	Стандарт
Питание вентилятора	Стандарт	Тип вентилятора	Стандарт
Оттайка	Электрический		

Выбранная модель: 1 x CTE 352A8 ED

Мощность	kW	8,425			
TD1	°C	8,0	Сумм поток воздуха	m3/h	4940

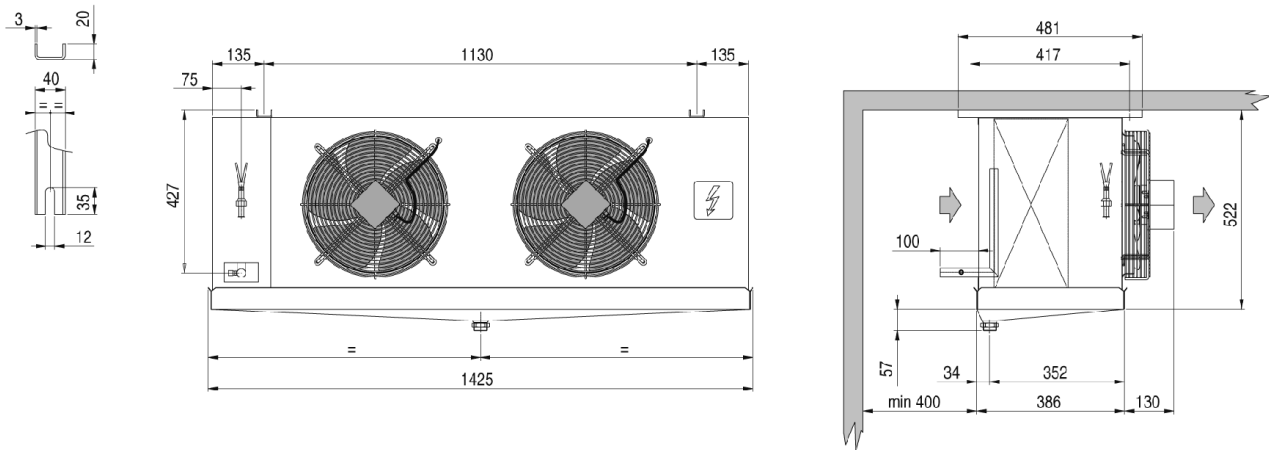

Вес	kg	55,000			
Внешняя поверхность	m2	5,53	Внутренняя поверхность	m2	23,30
Входное подсоединение		5/8" SAE	Выходное подсоединение		28 mm
Мощность цикла	dm3	9,90	Расстояние между ламелями	mm	8.5
Нагнетательное подсоединение		1" GAS			
Оттайка	ED	Электрический	Поглощение	Watt	4050
Вентилятор	n.	2	Диаметр	mm	350
Поток воздуха	m3/h	4940	Выброс воздуха	m	17,0
Питание	V	Standard	Скорость вентилятора	rpm	1420
Общая поглощение	A	1,92	Суммарная мощность	Watt	370
Сумм Pwr.S.Lev. 10 m.	dB(A)	50			