

Пользователь йй

19.08.2015

Температура в камере	°C	0	Температура испарения	°C	-8,0
TD1	°C	8,0	Хладагент		R404A
Minimo numero di unita in cella		1			

Теплообменник	Стандарт	Корпус	Стандарт
Питание вентилятора	Стандарт	Тип вентилятора	Стандарт
Оттайка	Электрический		

Выбранная модель: 1 x CTE 354A8 ED

Мощность	kW	16,911			
TD1	°C	8,0	Сумм поток воздуха	m3/h	9880

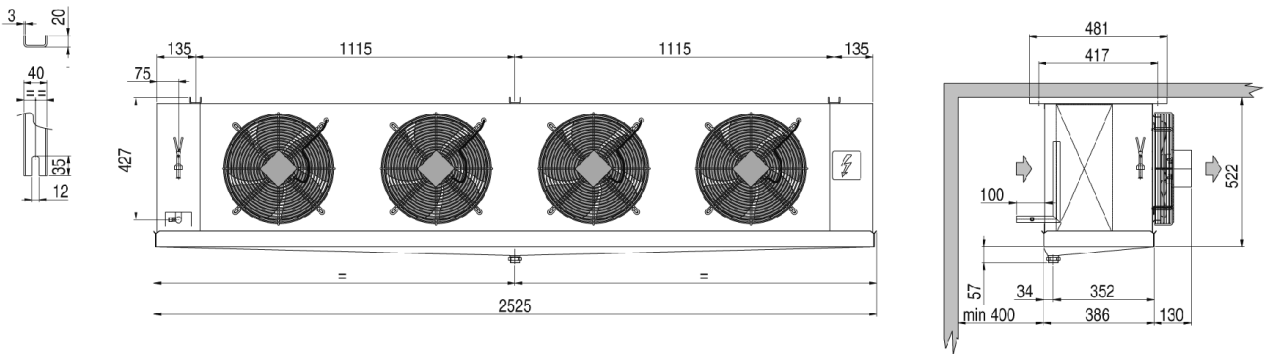

Вес	kg	96,000			
Внешняя поверхность	m2	11,05	Внутренняя поверхность	m2	46,50
Входное подсоединение		22 mm	Выходное подсоединение		42 mm
Мощность цикла	dm3	19,40	Расстояние между ламелями	mm	8.5
Нагнетательное подсоединение		1" GAS			
Оттайка	ED	Электрический	Электрический	Watt	8100
Вентилятор	n.	4	Диаметр	mm	350
Поток воздуха	m3/h	9880	Выброс воздуха	m	21,0
Питание	V	Standard	Скорость вентилятора	rpm	1420
Общая поглощение	A	3,84	Суммарная мощность	Watt	740
Сумм Pwr.S.Lev. 10 m.	dB(A)	53			