

Температура в камере	°C	0	Температура испарения	°C	-8,0
TD1	°C	8,0	Хладагент		R404A
Minimo numero di unita in cella		1			

Теплообменник	Стандарт	Корпус	Стандарт
Питание вентилятора	Стандарт	Тип вентилятора	Стандарт
Оттайка	Электрический		

Выбранная модель: 1 x CTE 503B8 ED

Мощность	kW	39,947			
TD1	°C	8,0	Сумм поток воздуха	m3/h	20485

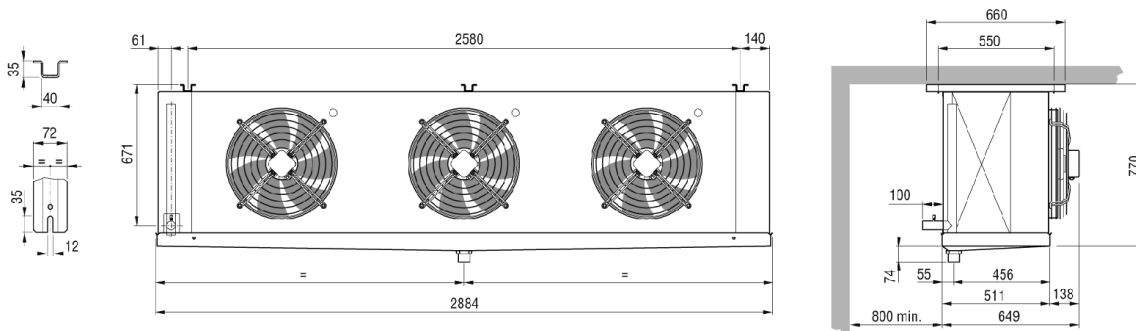

Вес	kg	209,000			
Внешняя поверхность	m2	25,60	Внутренняя поверхность	m2	108,00
Входное подсоединение		28 mm	Выходное подсоединение		54 mm
Мощность цикла	dm3	44,80	Расстояние между ламелями	mm	8.5
Нагнетательное подсоединение		2" GAS			
Оттайка	ED	Электрический	Электрический	Watt	15000
Вентилятор	n.	3	Диаметр	mm	500
Поток воздуха	m3/h	20485	Выброс воздуха	m	29,0
Питание	V	Standard	Скорость вентилятора	rpm	1400
Общая поглощение	A	5,4	Суммарная мощность	Watt	2580